

**GC36**

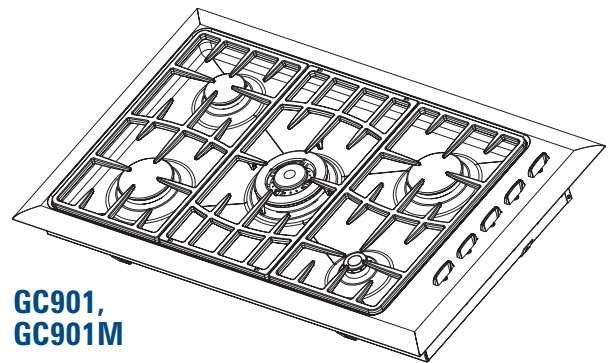

**GC901,  
GC901M**

## US **INSTALLATION INFORMATION**

- 2** WARNINGS and SAFETY INFORMATION
- 3** DIMENSIONS and CLEARANCES
- 4** INSTALLATION INSTRUCTIONS

## FR **INFORMATIONS SUR L'INSTALLATION**

- 8** AVERTISSEMENTS et INFORMATIONS SUR LA SECURITE
- 9** DIMENSIONS et DEGAGEMENTS
- 10** INSTRUCTIONS D'INSTALLATION

## ES **INFORMACION SOBRE LA INSTALACION**

- 14** ADVERTENCIAS e INFORMACION SOBRE SEGURIDAD
- 15** DIMENSIONES y DISTANCIAS DE SEPARACION
- 16** INSTRUCCIONES DE INSTALACION

### WARNING!

- This appliance shall be installed in accordance with the installation requirements of the local gas authority or the appropriate installation code or in the absence of local codes with the latest National Fuel Gas Code ANSI Z223.1 or CAN B149.1,2(Canada). Local building and electrical codes must be adhered to.
- When this appliance is installed it shall not be used as a space heater.
- No combustible material or products should be placed on this appliance at any time.
- Do not spray aerosols in the vicinity of this appliance while it is in operation.
- Not to be installed in a bathroom or bedroom/sleeping quarters.
- Flexible appliance connectors shall meet the requirements of ANSI Z21.24 and State Boards. They shall not exceed 36 inches in length.

### CAUTION!

- In order to avoid hazard these products must be installed according to these instructions.
- This product should not be sealed into the bench with silicone or glue. This will make any future servicing difficult. Fisher & Paykel will not be liable for costs associated with releasing such products, nor for damage incurred as a result.

### IMPORTANT!

- This product must be installed by an authorized person (**WARNING** this product must be installed by a licensed plumber or gas fitter when within the Commonwealth of Massachusetts)
- Please leave these instructions with the appliance. Inform the customer to retain for future reference.
- This product is supplied with an additional label containing the model and serial numbers. It may be affixed to the underside of the product, the inside of a cupboard or to the User Guide.

### WARNING



#### Electrical Shock Hazard

**Disconnect power before servicing the product.**

**Failure to do so could result in death or electrical shock.**

### WARNING



#### Cut Hazard

**Beware of sharp edges.**

**Use the polystyrene ends when carrying the product.**

**Failure to use caution could result in minor injury or cuts.**

PRODUCT AND CUTOUT DIMENSIONS

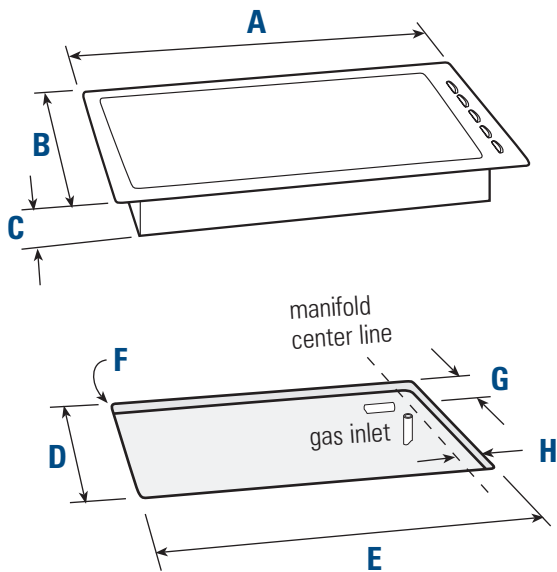

	GC36	GC901/GC901M
<b>A</b>	36" (914mm)	36" (914mm)
<b>B</b>	21" (533mm)	21½" (546mm)
<b>C</b>	1⅝" (41.5mm)	2 <sup>9</sup> / <sub>16</sub> " (65mm) GC901, 3" (76mm) GC901M
<b>D</b>	19½" (494mm) [18 <sup>3</sup> / <sub>8</sub> " - 19 <sup>3</sup> / <sub>4</sub> "]	19½" (494mm) [19 <sup>1</sup> / <sub>8</sub> " - 20 <sup>5</sup> / <sub>8</sub> "]
<b>E</b>	34¼" (870mm) [33 <sup>3</sup> / <sub>8</sub> " - 34 <sup>3</sup> / <sub>4</sub> "]	34¼" (870mm) [33 <sup>7</sup> / <sub>8</sub> " - 35 <sup>1</sup> / <sub>4</sub> "]
<b>F</b>	R <sup>3</sup> / <sub>8</sub> " (10mm)	R <sup>3</sup> / <sub>8</sub> " (10mm)
<b>G</b>	1 <sup>3</sup> / <sub>16</sub> " (30mm)	¾" (20mm)
<b>H</b>	1" (25mm)	1" (25mm)

CLAMPING DOWN THE COOKTOP

Place the cooktop into the cutout and tighten it with the supplied clamps. These will cope with the countertop thicknesses ¾"- 2" when used in the two orientations shown.

**Do not over tighten.**

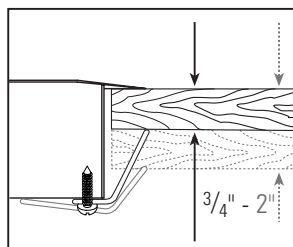

CLEARANCES

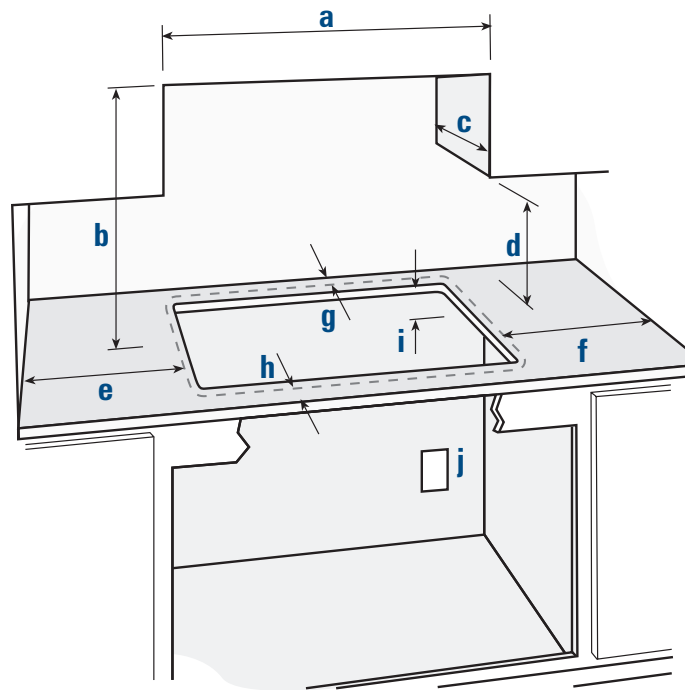

- a** 36" = Minimum horizontal distance between overhead cabinets installed on either side of this appliance.
- b** 30" = Minimum clearance from combustible surface centered above the cooktop.
- c** 13" = Maximum overall depth of overhead cabinetry.
- d** 18" = Minimum clearance from countertop to overhead cabinetry.
- e** 4" (GC36) or 1½" (GC901 & GC901M) = Minimum clearance from cooktop to the left side wall.
- f** 1" = Minimum clearance from cooktop to the right side wall.
- g** 1½" (GC36) or 1¼" (GC901 & GC901M) = Minimum clearance from cooktop to the rear wall.
- h** 2½" (GC36) or 1¼" (GC901 & GC901M) = Minimum distance from front edge of counter to front edge of appliance. Where this reduces the distance between the back edge of the appliance and the adjacent wall to less than the minimum of 1½" (GC36) or 1¼" (GC901 & GC901M), this wall must be of non combustible material (see note below).
- i** 2<sup>3</sup>/<sub>8</sub>" (GC36) or 3<sup>5</sup>/<sub>16</sub>" (GC901 & GC901M) = Minimum clearance below countertop to any combustible surface.
- j** 30" = Maximum distance to nearest grounded power outlet from the center of the cooktop. The power cord must not touch any hot metal surfaces.

NON COMBUSTIBLE MATERIAL

Recommended non combustible materials are: ¼" (6mm) flame retardant millboard covered with not less than No. 28 MSG sheet steel, 0.015" (0.4mm) stainless steel, 0.024" (0.6mm) aluminium or 0.020" (0.5mm) copper.

# INSTALLATION INSTRUCTIONS

## BEFORE YOU START

- Ensure the countertop is square and level and ensure no structural members interfere with space requirements.
- Ensure that there is a power supply receptacle (110-120V 60Hz) within reach of the cooktop power cord (30" from the middle of the product). The main cable should not touch any hot metal parts.
- Make sure the cooktop is connected to a power supply socket that is electrically grounded in accordance with local codes or in the absence of local codes, with the National Electric Code ANSI/FPA 70 or CSA 22.2 (Canada).
- Make sure the countertop is made of a heat resistant material.
- We recommend that the exposed bare wood edges of the cutout be sealed with an oil based paint or moisture proof polyurethane to prevent possible damage from moisture creeping between the cooktop trim and the benchtop.
- We recommend using easy-to-clean finishes for the wall surfaces surrounding the cooktop to aid removal of any cooking stains resulting from use of the cooktop.

## PARTS CHECKLIST

- Gas Cooktop base unit
- Literature pack (includes LPG kit)
- Elbow & blue washer (taped to power cord)
- Clamping brackets & screws (GC36-on base unit)
- Regulator (in Polystyrene)
- Burner heads and caps (check polystyrene carefully before discarding)
- 3 x Burner grates/trivets (1 x center, 2 x outer)
- Accessories pack

## TOOLS NEEDED

- Phillips No. 2 screwdriver
- Plumbing fittings as required
- Woodworking tools as required
- Shut-off valve
- Oil based paint (for sealing cutout)

### For LP Conversion

- $\emptyset 7/64$ " x  $1 3/4$ " ( $\emptyset 2.5$  x 45mm) flat screwdriver
- $9/32$ " (7mm) box spanner

### For GC901M LP Conversion

- $\emptyset 7/64$ " x  $1 3/4$ " ( $\emptyset 2.5$  x 45mm) flat screwdriver
- Phillips No. 1 screwdriver
- $9/32$ " (7mm) box spanner
- $13/32$ " (10mm) ring spanner

## GAS SUPPLY CONNECTION

- This appliance can be used with either LP gas or Natural gas and is **factory set for use with Natural gas**.
- A manual shut-off valve must be installed in an accessible location in the gas line external to the appliance for the purpose of turning on or shutting off gas to the appliance. (In Massachusetts such shutoff devices should be approved by the Board of State Examiners of Plumbers & Gas Fitters).
- Gas connection to the product must use the elbow supplied with a  $1/2$ " NPT external thread.
- **Ensure the blue washer (supplied) is located between the elbow and the product inlet. Failure to use this will cause a gas leak.**

(Note: this diagram is of GC36 but is similar for GC901 and GC901M).

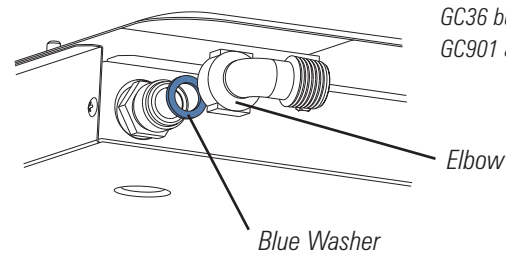

- For use with a gas pressure regulator. **The regulator supplied can be set for either LP gas or Natural gas and must be used with this appliance.** It has a  $1/2$ " NPT thread.

## CONVERTING THE REGULATOR BETWEEN NG & LP

- 1 Unscrew the cap from the regulator.
- 2 Check the orientation of the plastic conversion plug, and if necessary, unscrew, turn over and screw back in (wide section away from cap for LP and against cap for NG - see diagram below for appropriate orientation).
- 3 Replace regulator cap.
- 4 Test gas pressure (test point provision on side of regulator). When converting the regulator for different settings, the function of the regulator must be checked at a pressure at least 1" WC (0.036 p.s.i.) above the specified manifold pressure.



## CONVERSION TO A DIFFERENT GAS TYPE

Burners can be used with NG or LPG, provided that the injector orifices appropriate for the gas delivered are installed.

High altitude orifices are available from Fisher & Paykel USA.

**GC36** NG Kit Part No. 530463

LP Kit Part No. 530464

**GC901/M** NG Kit Part No. 531566

LP Kit Part No. 531567

To change the injector orifices, you will need a  $\frac{9}{32}$ " (7mm) box spanner and a  $\frac{13}{32}$ " (10mm) ring spanner (CG901M only).

- 1** Turn off the main electrical supply.
- 2** Ensure all gas valves are turned off.
- 3** Remove all trivets and burner heads.
- 4** Pull off knobs.
- 5** Remove the 2 screws holding each burner (3 on the wok burner).
- 6** Partially lift the hob and unplug the electrode on the mini-auxiliary burner to allow hob removal. *Beware of sharp edges.*
- 7** Unscrew the orifices and replace them with the correct ones. (size numbers are stamped on the side, eg. 70 = 0.70mm) (see figure 1).
- 8** Reset the venturi position aligning the end of the venturi tube with the edge of the slot in the bracket below it. Outermost position for LPG, innermost for NG (see figure 2). Some fine adjustment may be required for local conditions.
- 9** To replace the CG901M hob, repeat steps 3-6 in reverse.
- 10** Reset the minimum setting. See 'Minimum Setting' overleaf.

*The label supplied with the orifices should be placed over the existing gas type label to indicate the change.*

## ⚠ WARNING



### Electrical Shock Hazard

**Disconnect power before servicing the product.**

**Failure to do so could result in death or electrical shock.**

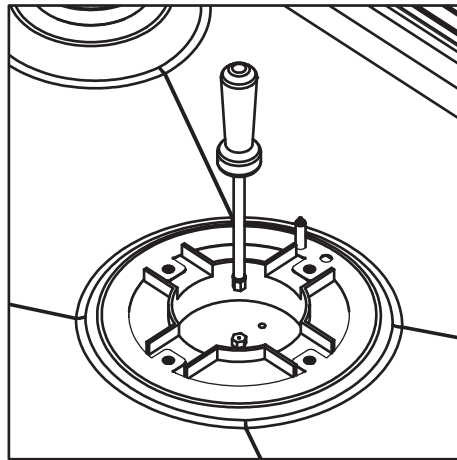

**Changing the Orifice** figure 1

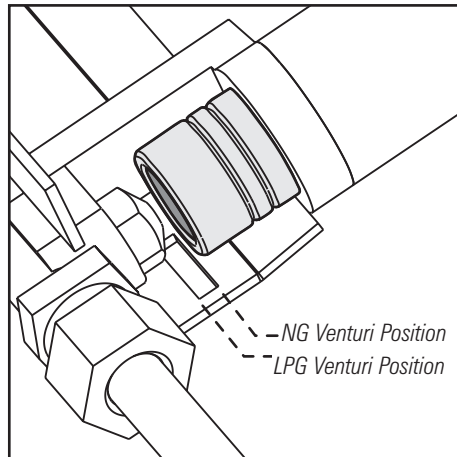

**Venturi Position** figure 2

CG901M only

CG901M only

# INSTALLATION INSTRUCTIONS

## LEAK TESTING

- Leak testing of the appliance shall be conducted according to the manufacturer's instructions.
- The appliance and its individual shutoff valve must be disconnected from the gas supply piping system during any pressure testing of that system in excess of  $\frac{1}{2}$  p.s.i. (3.5kPa).
- The appliance must be isolated from the gas supply piping system by closing its individual manual shutoff valve during any pressure testing of the gas supply piping system at test pressures at or less than  $\frac{1}{2}$  p.s.i. (3.5kPa).
- Maximum inlet gas supply pressure 4" W.C. Natural Gas, 11" W.C. LP gas.
- Minimum gas supply pressure for regulator testing 5" W.C. Natural Gas, 12" W.C. LP gas.

After installing the gas supply and making all connections check thoroughly for possible leaks.

- 1** Turn all control knobs on unit to "off" position.
- 2** Open the valve on the gas supply.
- 3** Using a leak detection fluid (e.g. Rocol leak detection spray) check each gas connection one at a time by brushing the solution over the connection. The presence of bubbles will indicate a leak.
- 4** If necessary, tighten the fitting and recheck for leaks.
- 5** Turn on burner valve and light each burner.
- 6** Check for a clear blue flame without yellow tipping. If burners show any abnormalities, check that they are located properly and in line with the injector orifice.

## MINIMUM SETTING OR TURNDOWN

This has been set at the factory for NG but can be checked after the correct pressure has been reached. To adjust for minimum setting (if applicable), you will need a  $\varnothing \frac{7}{64}$  " x  $1 \frac{3}{4}$  " ( $\varnothing 2.5$  x 45mm) screwdriver. (A suitable screwdriver is available as Fisher & Paykel spare part. FB200467).

- 1** Ignite the burner and set the knob to its minimum position.
- 2** Remove the knobs.
- 3** Rotate the turn down screw (down the hole in the spindle) while holding the shaft. Rotate slowly until a minimum regular flame is achieved. (The flame will diminish when the screw is turned clockwise and increase when turned counter clockwise).
- 4** When the setting is right check regulation by quickly rotating the knob from the maximum to the minimum delivery position. The flame must not go out and the autoreignition should not click. Replace the knob.

### Minimum setting adjustment

(Note: this diagram is of GC901 but is similar for GC36).

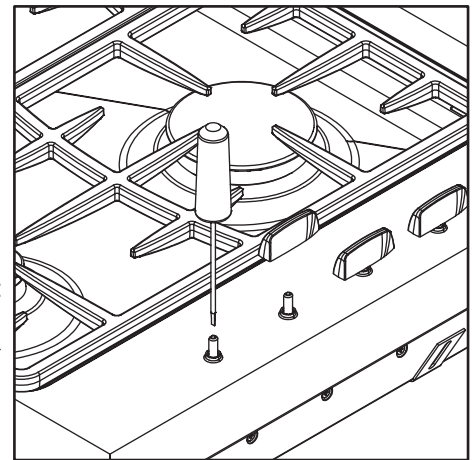

See the Product Installation Checklist attached to the product.

**CHECKING THE GAS TYPE**

**GC36**

<b>Burners</b>	<b>NG Orifice (mm)</b>	<b>NG BTU (MJ/h)@ 0.15psi (4"H<sub>2</sub>O)</b>	<b>LP Orifice (mm)</b>	<b>LP BTU (MJ/h)@ 0.41psi (11"H<sub>2</sub>O)</b>
<i>RH Rear</i>	1.3mm	8,000 (8.4 MJ/h)	0.8mm	8,000 (8.4 MJ/h)
<i>LH Rear</i>	1.3mm	8,000 (8.4 MJ/h)	0.8mm	8,000 (8.4 MJ/h)
<i>RH Front Simmer</i>	0.85mm	3,500 (3.47 MJ/h)	0.55mm	4,000 (4.2 MJ/h)
<i>LH Front Wok</i>	1.75mm	12,600 (13.3 MJ/h)	1.05mm	13,000 (13.7 MJ/h)
<i>Center</i>	1.45mm	9,500 (10 MJ/h)	0.85mm	9,500 (10.0 MJ/h)

**GC901 / GC901M**

<b>Burners</b>	<b>NG Orifice (mm)</b>	<b>NG BTU (MJ/h)@ 0.15psi (4"H<sub>2</sub>O)</b>	<b>LP Orifice (mm)</b>	<b>LP BTU (MJ/h)@ 0.41psi (11"H<sub>2</sub>O)</b>
<i>RH Rear</i>	1.3mm	8,000 (8.4 MJ/h)	0.8mm	8,200 (8.7 MJ/h)
<i>LH Rear</i>	1.1mm	5,800 (6.1 MJ/h)	0.7mm	5,700 (6.0 MJ/h)
<i>RH Front Simmer</i>	0.85mm	3,000 (3.2 MJ/h)	0.55mm	3,500 (3.7 MJ/h)
<i>LH Front</i>	1.3mm	8,000 (8.4 MJ/h)	0.8mm	8,200 (8.7 MJ/h)
<i>Center (GC901)</i>	1.75mm	14,000 (14.8 MJ/h)	1.05mm	13,000 (13.7 MJ/h)
<i>Center (GC901M)</i>	2.15mm	20,000 (21.1 MJ/h)	1.22mm	19,000 (20 MJ/h)

**CONTACT DETAILS**

A Service Summary is attached to the underside of the product.

For replacement parts or if further help is needed concerning this appliance call:

**Toll Free** 1 888 9 FNP USA (1 888 936 7872)

or write to:

**Fisher & Paykel Appliances Inc.**

**27 Hubble, Irvine**

**CA 92618**

or contact us through our web site,

**www.usa.fisherpaykel.com**



### AVERTISSEMENT !

- Cet appareil devra être installé en conformité avec les exigences d'installation de la compagnie du gaz locale ou avec le code d'installation applicable ou en l'absence de codes locaux avec le code national réglementant le gaz et le fioul ANSI Z223.1 ou CAN B149.1.2 (Canada) le plus récent. Les codes locaux réglementant l'électricité et la construction devront être respectés.
- Une fois cet appareil installé, il ne devra pas être utilisé comme appareil de chauffage.
- Aucun matériau ou produit combustible ne devra être placé sur cet appareil à tout moment.
- Ne pas vaporiser de bombes aérosols à proximité de cet appareil pendant qu'il est en marche.
- Ne pas l'installer dans une salle de bain ni dans une chambre à coucher ou quartiers pour dormir.
- Les connecteurs flexibles de l'appareil devront satisfaire aux exigences de ANSI Z21.24 et des State Boards. Ils ne devront pas dépasser 91 cm de longueur.

### ATTENTION !

- Pour éviter tout danger, ces produits doivent impérativement être installés en conformité avec ces instructions.
- Ce produit ne devra pas être collé au plan de travail avec de la colle ou du silicone au risque de rendre toute maintenance ultérieure difficile à entreprendre. Fisher & Paykel ne pourra en aucun cas être tenu responsable des frais associés avec le retrait de tels produits et des dommages causés en conséquence.

### IMPORTANT !

- Ce produit doit être installé par une personne autorisée (**AVERTISSEMENT** : Ce produit doit impérativement être installé par un plombier ou installateur de gaz agréé sous licence dans le Commonwealth du Massachusetts).
- Veuillez laisser ces instructions avec l'appareil et conseiller au client de les garder pour pouvoir s'y référer ultérieurement.
- Ce produit est livré avec une étiquette supplémentaire sur laquelle le modèle et les numéros de série sont imprimés. Elle pourra être collée sous le produit, à l'intérieur d'un placard ou sur le manuel d'utilisation.



### AVERTISSEMENT



#### Risque d'électrocution

**Débranchez la prise avant de procéder à la maintenance du produit.**

**Le non respect de cette précaution pourrait entraîner la mort ou une électrocution.**



### AVERTISSEMENT



#### Risque de coupure

**Faites attention aux bords tranchants.**

**Utilisez les extrémités en polystyrène lorsque vous transportez le produit.**

**Le non respect de cet avertissement pourrait entraîner des coupures ou blessures mineures.**



DIMENSIONS DU PRODUIT ET DE LA DECOUPE

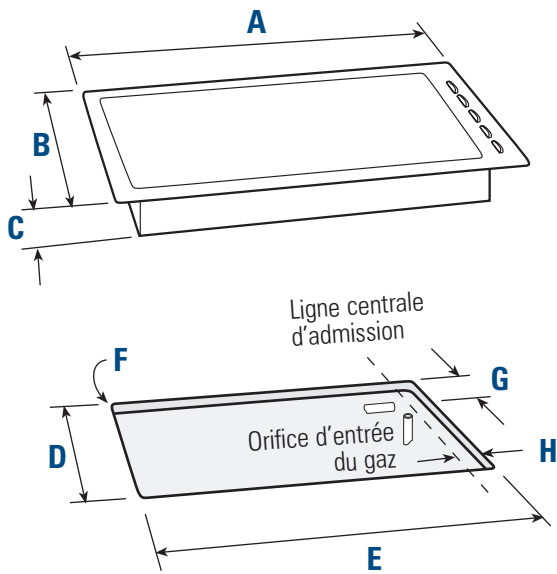

	GC36	GC901/GC901M
<b>A</b>	36" (914mm)	36" (914mm)
<b>B</b>	21" (533mm)	21 1/2" (546mm)
<b>C</b>	1 5/8" (41,5mm)	2 9/16" (65mm) GC901, 3" (76mm) GC901M
<b>D</b>	19 1/2" (494mm) [18 3/8" - 19 3/4"]	19 1/2" (494mm) [19 1/8" - 20 5/8"]
<b>E</b>	34 1/4" (870mm) [33 3/8" - 34 3/4"]	34 1/4" (870mm) [33 7/8" - 35 1/4"]
<b>F</b>	R 3/8" (10mm)	R 3/8" (10mm)
<b>G</b>	1 3/16" (30mm)	3/4" (20mm)
<b>H</b>	1" (25mm)	1" (25mm)

FIXATION DE LA PLAQUE DE CUISSON

Placer la plaque de cuisson dans la découpe et la fixer en position en utilisant les fixations fournies avec l'appareil. Elles sont compatibles avec une épaisseur de contre-plan de travail de 3/4"- 2" (19mm - 50mm) lorsque utilisées dans les deux orientations indiquées.

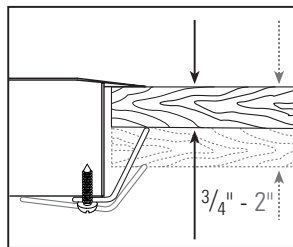

**Ne pas les serrer excessivement.**

MATERIAU NON COMBUSTIBLE

Les matériaux non combustibles recommandés sont les suivants : Carton gris ignifuge 1/4" (6mm) recouvert au minimum d'une tôle d'acier MSG n° 28, acier inoxydable 0,015" (0,4mm), aluminium 0,024" (0,6mm) ou cuivre 0,020" (0,5mm).

DEGAGEMENTS

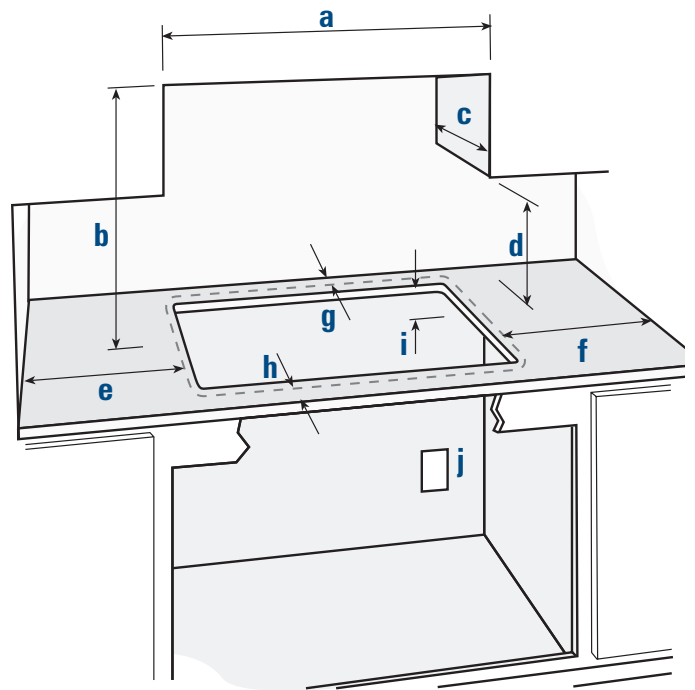

- a** 36" (914mm) = distance horizontale minimum entre les meubles en dessus installés de chaque côté de cet appareil.
- b** 30" (762mm) = dégagement minimum de la surface combustible centrée au-dessus de la plaque de cuisson.
- c** 13" (330mm) = profondeur générale maximum du meuble en dessus.
- d** 18" (457mm) = dégagement minimum du contre-plan de travail au meuble en dessus.
- e** 4" (101mm) (GC36) ou 1 1/2" (38mm) (GC901 & GC901M) = dégagement minimum de la plaque de cuisson à la paroi latérale gauche.
- f** 1" (25mm) = dégagement minimum de la plaque de cuisson à la paroi latérale droite.
- g** 1 1/2" (38mm) (GC36) ou 1 1/4" (31mm) (GC901 & GC901M) = dégagement minimum de la plaque de cuisson au mur du fond.
- h** 2 1/2" (63mm) (GC36) ou 1 1/4" (31mm) (GC901 & GC901M) = distance minimum du bord avant du contre-plan au bord avant de l'appareil. Dans le cas où cela réduit la distance entre le bord arrière de l'appareil et la paroi adjacente à une valeur inférieure au minimum de 38mm (GC36) et 31mm (GC901 & GC901M), cette paroi devra être dans un matériau non combustible (vous référer à la remarque ci-dessous).
- i** 2 3/8" (60mm) (GC36) ou 3 5/16" (84mm) (GC901 & GC901M) = distance minimum sous le contre-plan de travail jusqu'à toute surface combustible.
- j** 30" (762mm) = distance maximum jusqu'à la prise de courant reliée à la terre la plus proche depuis le centre de la plaque de cuisson. Le cordon d'alimentation ne doit pas toucher une quelconque surface métallique chaude.

## AVANT DE COMMENCER

- Vérifier que le contre-plan de travail est au carré et à niveau et vérifier qu'aucun élément structurel n'interfère avec les exigences de place.
- Vérifier qu'il y a une prise de courant (110-120V 60Hz) à proximité du cordon d'alimentation de la plaque de cuisson (762mm du centre du produit). Le câble principal ne devra pas être en contact avec une quelconque pièce métallique chaude.
- Vérifier que la plaque de cuisson est branchée à une prise de courant reliée à la masse en conformité avec les codes locaux ou en l'absence de codes locaux, avec le code national réglementant l'électricité ANSI/FPA 70 ou CSA 22.2 (Canada).
- Vérifier que le contre-plan de travail est fabriqué dans un matériau résistant à la chaleur.
- Nous vous recommandons de vitrifier les bords en bois nu exposés de la découpe avec une peinture à l'huile ou du polyuréthane étanche à l'humidité pour empêcher tout endommagement possible par l'humidité entre le bord de la plaque de cuisson et le plan de travail.
- Nous vous recommandons d'utiliser des finitions faciles à nettoyer pour les surfaces entourant la plaque de cuisson pour faciliter le retrait des taches de cuisson résultant de l'utilisation de la plaque de cuisson.

## BRANCHEMENT A L'ARRIVEE DU GAZ

- Cet appareil peut être utilisé soit avec du gaz combustible liquéfié (GPL) soit avec du gaz naturel et est **réglé à l'usine par défaut pour être utilisé avec du gaz naturel.**
- Une soupape de coupure manuelle doit être installée dans un endroit accessible sur la canalisation de gaz en externe par rapport à l'appareil pour ouvrir ou fermer l'arrivée du gaz à l'appareil. (Dans le Massachusetts, les dispositifs de coupure de ce type devront être approuvés par le Board of State Examiners of Plumbers & Gas Fitters).
- Le raccordement du gaz au produit doit utiliser le coude fourni avec un pas externe NPT de 12mm (1/2").
- **Vérifier que la rondelle bleue (fournie) se situe entre le coude et l'orifice d'entrée du produit. Si ce n'est pas le cas, vous risquez de provoquer une fuite de gaz.**

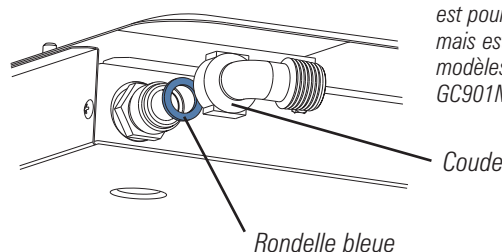

*(Remarque : ce schéma est pour le modèle GC36 mais est similaire aux modèles GC901 et GC901M).*

## LISTE DE VERIFICATION DES PIECES

- Unité de base de la plaque de cuisson au gaz
- Documentation (Kit GPL inclus)
- Rondelle bleue et coude (rubanés au cordon d'alimentation)
- Colliers de fixation et vis (GC36 sur unité de base)
- Régulateur (en polystyrène)
- Têtes de brûleur et capuchons (vérifier soigneusement le polystyrène avant de le jeter)
- 3 x grilles/supports pour brûleur (1 x centre ; 2 à l'extérieur)
- Coffret d'accessoires

## OUTILS NECESSAIRES

- Tournevis cruciforme n°2
- Raccords de plomberie comme requis
- Outils pour travailler le bois comme requis
- Soupape de coupure/d'arrêt
- Peinture à l'huile (pour vitrifier la découpe)

### Pour la conversion au GPL

- Tournevis à tête plate Ø7/64" x 1 3/4" (Ø2,5 x 45mm)
- Clé à pipe 9/32" (7mm)

### Pour la conversion au GPL du modèle GC901M

- Tournevis à tête plate Ø7/64" x 1 3/4" (Ø2,5 x 45mm)
- Tournevis cruciforme n°1
- Clé à pipe 9/32" (7mm)
- Clé à anneau 3/32" (10mm)

- Pour les utilisations avec un régulateur de pression du gaz. **Le régulateur fourni peut être réglé soit pour le GPL soit pour le gaz naturel et doit être utilisé avec cet appareil.** Il a un pas NPT de 12mm (1/2").

## CONVERSION DU REGULATEUR ENTRE LE GAZ NATUREL ET LE GPL

- 1 Dévisser le capuchon du régulateur.
- 2 Vérifier l'orientation de la fiche de conversion en plastique et si nécessaire, la dévisser, la retourner et la revisser en place (section large à l'écart du capuchon pour le GPL et contre le capuchon pour le gaz naturel – vous référer au schéma ci-dessous pour l'orientation appropriée).
- 3 Remettre en place le capuchon du régulateur.
- 4 Tester la pression du gaz (point de test prévu sur le côté du régulateur). Lors de la conversion du régulateur sur différents réglages, la fonction du régulateur doit impérativement être contrôlée à une pression d'au moins 1" WC (0,036 p.s.i.) au-dessus de la pression d'admission spécifiée.



GPL

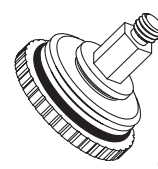

Gaz naturel

## CONVERSION SUR UN TYPE DE GAZ DIFFÉRENT

Les brûleurs peuvent être utilisés avec du gaz naturel ou GPL à condition que les orifices de l'injecteur appropriés la fourniture du gaz soient installés.

Des orifices d'altitude élevée sont disponibles auprès de Fisher & Paykel USA.

**GC36** Kit gaz naturel n° de pièce 530463

Kit GPL n° de pièce 530464

**GC901/M** Kit gaz naturel n° de pièce 531566

Kit GPL n° de pièce 531567

Pour changer les orifices de l'injecteur, vous aurez besoin d'une clé à pipe  $\frac{9}{32}$ " (7mm) et d'une clé à anneau  $\frac{13}{32}$ " (10mm) (CG901M uniquement).

- 1 Couper l'arrivée électrique secteur.
- 2 Vérifier que les soupapes de gaz sont fermées.
- 3 Retirer toutes les supports et les têtes de brûleur.
- 4 Retirer les boutons de commande.
- 5 Retirer les 2 vis maintenant en place chaque brûleur (3 sur le brûleur à wok).
- 6 Soulever partiellement la table de cuisson et débrancher l'électrode sur le mini brûleur auxiliaire pour permettre le retrait de la table de cuisson. *Faire attention aux rebords tranchant.*
- 7 Dévisser les orifices et les remettre en place avec les orifices appropriés (les numéros des tailles sont estampillés sur le côté, par ex 70 = 0,70mm) (voir schéma 1).
- 8 Régler à nouveau la position venturi en alignant l'extrémité du tuyau venturi avec le rebord de la fente sur l'attache de fixation dessous. La position la plus à l'extérieur pour le GPL et la position la plus à l'intérieur pour le gaz naturel (voir schéma 2). Il est possible que vous ayez besoin de réviser le réglage sur les conditions locales.
- 9 Pour remettre en place la table de cuisson GC901M, répéter les étapes 3 – 6 en sens inverse.
- 10 Procéder au réglage minimum. Vous référer à la section Réglage minimum au verso.

CG901M uniquement

CG901M uniquement



## AVERTISSEMENT

### Risque d'électrocution

**Débranchez la prise avant de procéder à la maintenance du produit.**

**Le non respect de cette précaution pourrait entraîner la mort ou une électrocution.**

FR

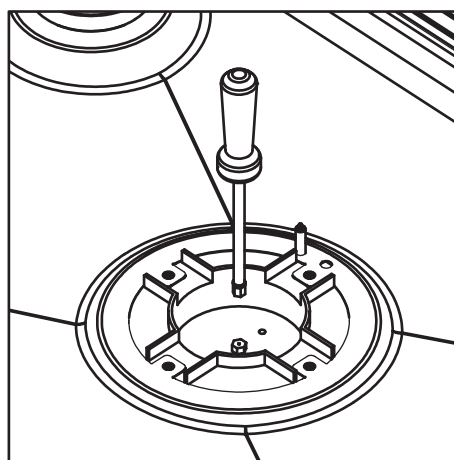

**Changement de l'orifice,**  
schéma 1

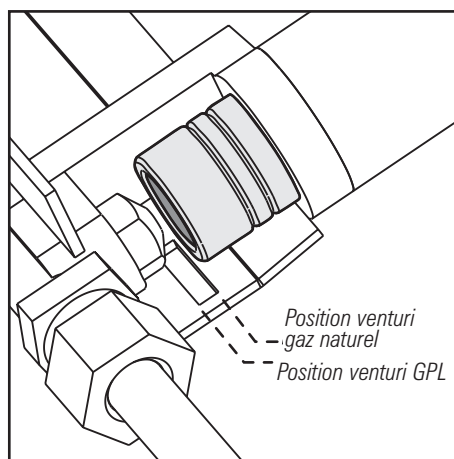

**Position venturi,**  
schéma 2

*L'étiquette livrée avec les orifices devra être placée sur l'étiquette du type de gaz existant pour indiquer le changement.*

## TEST DE DETECTION DE FUITE

- Le test de détection de fuite de l'appareil devra être effectué en conformité avec les instructions du fabricant.
- L'appareil et sa soupape de coupure devront être débranchés du système de canalisation d'arrivée du gaz pendant tout test de pression dudit système supérieur à  $\frac{1}{2}$  p.s.i. (3,5kPa).
- L'appareil doit être isolé du système de canalisation d'arrivée du gaz en fermant la soupape de coupure manuelle individuelle pendant tout test de pression du système de canalisation d'arrivée du gaz aux pressions de test égales ou inférieures à  $\frac{1}{2}$  p.s.i.(3,5kPa).
- Pression maximum d'arrivée du gaz à l'entrée de 4" W.C. pour le gaz naturel, de 11" W.C. pour le GPL.
- Pression minimum d'arrivée du gaz pour le test sur le régulateur de 5" W.C. pour le gaz naturel, de 12" W.C. pour le GPL.

Après l'installation de la conduite d'arrivée du gaz et après avoir terminé tous les branchements, vérifier soigneusement l'installation pour détecter toute éventuelle fuite de gaz.

- 1** Tourner tous les boutons de commande de l'unité sur la position off/arrêt.
- 2** Ouvrir la soupape sur la conduite l'arrivée du gaz.
- 3** En utilisant un fluide de détection de fuite (par ex bombe de détection de fuite Rocol), vérifier chaque branchement de gaz, un à la fois, en vaporisant la solution sur le branchement. La présence de bulles indiquera une fuite.
- 4** Si nécessaire, serrer le raccord et vérifier à nouveau qu'il n'y a pas de fuite.
- 5** Ouvrir la soupape du brûleur et allumer chaque brûleur.
- 6** Vérifier que vous avez une flamme bleue transparente sans bout jaune. Si les brûleurs montrent une quelconque anomalie, vérifier qu'ils sont bien en place et alignés avec l'orifice de l'injecteur.

## REGLAGE MINIMUM OU RALENTI

Ce réglage a été effectué à l'usine pour le gaz naturel mais peut être vérifié une fois que la pression correcte est atteinte. Pour tout ajustement sur le réglage minimum (si applicable), vous aurez besoin d'un tournevis  $\varnothing \frac{7}{64}'' \times 1 \frac{3}{4}''$  ( $\varnothing 2,5 \times 45\text{mm}$ ). (Un tournevis approprié est disponible auprès de Fisher & Paykel, n° de pièce FB200467).

- 1** Allumer le brûleur et tourner le bouton de commande sur la position minimum.
- 2** Retirer les boutons de commande.
- 3** Tourner la vis de ralenti (dans le trou dans la broche tout en tenant la tige. Tourner doucement jusqu'à ce que vous obteniez une flamme minimale et régulière. (La flamme diminuera lorsque la vis est tournée dans le sens des aiguilles d'une montre et augmentera lorsque vous la tournez dans le sens inverse).
- 4** Lorsque le réglage est correct, vérifier la régulation en tournant rapidement le bouton de commande de la position d'arrivée maximum vers la position d'arrivée minimum. La flamme ne doit pas s'éteindre et le réallumage automatique ne devra pas se mettre en marche. Remettre en place le bouton de commande.

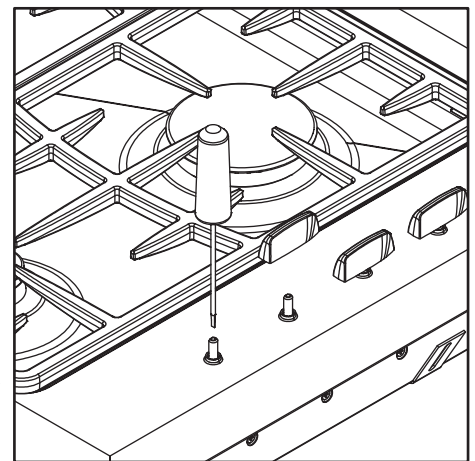

**Ajustement du réglage minimum**  
(remarque : ce schéma correspond au GC901 mais est similaire au GC36)

Vous référer à la liste de vérification de l'installation du produit jointe au produit.

## VERIFICATION DU TYPE DE GAZ

**GC36**

<b>Brûleurs</b>	<b>Orifice gaz naturel (mm)</b>	<b>Gaz naturel BTU (MJ/h)@ 0,15p.s.i. (4"H<sub>2</sub>O)</b>	<b>Orifice GPL (mm)</b>	<b>GPL BTU (MJ/h)@ 0,41p.s.i. (11"H<sub>2</sub>O)</b>
<i>Droit/arrière</i>	1,3mm	8.000 (8,4 MJ/h)	0,8mm	8.000 (8,4 MJ/h)
<i>Gauche/arrière</i>	1,3mm	8.000 (8,4 MJ/h)	0,8mm	8.000 (8,4 MJ/h)
<i>Droit/avant ; feux doux</i>	0,85mm	3.500 (3,47 MJ/h)	0,55mm	4.000 (4,2 MJ/h)
<i>Gauche/avant ; wok</i>	1,75mm	12.600 (13,3 MJ/h)	1,05mm	13.000 (13,7 MJ/h)
<i>Centre</i>	1,45mm	9.500 (10 MJ/h)	0,85mm	9.500 (10,0 MJ/h)

**GC901 / GC901M**

<b>Brûleurs</b>	<b>Orifice gaz naturel (mm)</b>	<b>Gaz naturel BTU (MJ/h)@ 0,15p.s.i. (4"H<sub>2</sub>O)</b>	<b>Orifice GPL (mm)</b>	<b>GPL BTU (MJ/h)@ 0,41p.s.i. (11"H<sub>2</sub>O)</b>
<i>Droit/arrière</i>	1,3mm	8.000 (8,4 MJ/h)	0,8mm	8.200 (8,7 MJ/h)
<i>Gauche/arrière</i>	1,1mm	5.800 (6,1 MJ/h)	0,7mm	5.700 (6,0 MJ/h)
<i>Droit/avant ; feux doux</i>	0,85mm	3.000 (3,2 MJ/h)	0,55mm	3.500 (3,7 MJ/h)
<i>Gauche/avant</i>	1,3mm	8.000 (8,4 MJ/h)	0,8mm	8.200 (8,7 MJ/h)
<i>Centre (GC901)</i>	1,75mm	14.000 (14,8 MJ/h)	1,05mm	13.000 (13,7 MJ/h)
<i>Centre (GC901M)</i>	2,15mm	20.000 (21,1 MJ/h)	1,22mm	19.000 (20 MJ/h)

## COORDONNEES DU SERVICE CLIENTELE

Un résumé de maintenance est collé sous le produit.

Pour les pièces de rechange ou si vous avez besoin d'assistance pour ce produit, vous pouvez appeler le numéro suivant :

**Numéro gratuit** 1 888 9 FNP USA (1 888 936 7872)

ou écrire à l'adresse suivante :

**Fisher & Paykel Appliances Inc.**

**27 Hubble, Irvine**

**CA 92618**

ou nous contacter via notre site Internet,

**[www.usa.fisherpaykel.com](http://www.usa.fisherpaykel.com)**



### ¡ATENCIÓN!

- Este artefacto eléctrico debe ser instalado de acuerdo con los requisitos de instalación de la autoridad local de gas, o la norma de instalación apropiada, o a falta de normas locales siguiendo el Código Nacional de Gas Combustible ANSI Z223.1 o CAN B149.1,2 (Canadá) más reciente.
- Cuando este artefacto sea instalado no debe ser utilizado como calefactor de ambientes.
- Nunca se deben ubicar sobre este artefacto materiales o productos combustibles.
- No emplee aerosoles cerca de este artefacto mientras lo esté utilizando.
- No se debe instalar en una sala de baño o en dormitorios.
- Los conectores flexibles del artefacto deben cumplir con los requisitos del ANSI Z21.24 y de las Juntas Estatales. No pueden exceder las 36 pulgadas de largo.

### ¡CUIDADO!

- Para evitar peligros estos productos deben instalarse de acuerdo con estas instrucciones.
- Este producto no debe sellarse dentro de la mesada con silicona o goma de pegar. Esto dificultará cualquier mantenimiento o reparación futura. Fisher & Paykel no se responsabilizará por costos asociados con la liberación de tales productos, ni por el daño incurrido como resultado.

### ¡IMPORTANTE!

- Este producto debe ser instalado por una persona autorizada para ello (**ATENCIÓN** dentro del Estado de Massachusetts este producto debe ser instalado por un plomero o gáster calificado).
- Por favor conserve estas instrucciones junto con el artefacto. Dígale al cliente que las conserve para referencia en el futuro.
- Este producto se suministra con una etiqueta adicional que contiene los números del modelo y de serie. Se la puede adherir al extremo inferior del producto, al interior de una alacena o a la Guía del Usuario.

### ⚠ ¡ATENCIÓN!



#### Peligro de electrocución

**Desconecte la corriente eléctrica antes de reparar el producto.**

**Si no lo hace puede morir o electrocutarse.**

### ⚠ ¡ATENCIÓN!



#### Peligro de cortes

**Tenga cuidado con los bordes filosos.**

**Utilice los extremos de poliestireno para acarrear el producto.**

**Si no actúa con precaución puede sufrir heridas o cortes menores.**

**DIMENSIONES DEL PRODUCTO Y DEL CORTE**

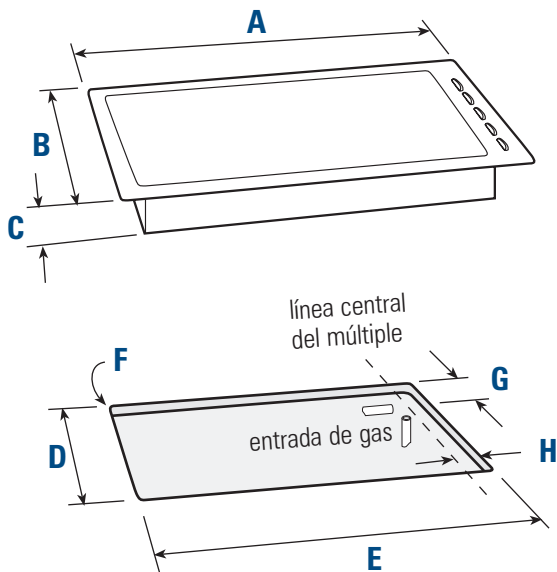

	<b>GC36</b>	<b>GC901/GC901M</b>
<b>A</b>	36" (914mm)	36" (914mm)
<b>B</b>	21" (533mm)	21½" (546mm)
<b>C</b>	1⅝" (41,5mm)	2⅞" (65mm) GC901, 3" (76mm) GC901M
<b>D</b>	19½" (494mm) [18⅜" - 19¾"]	19½" (494mm) [19⅛" - 20⅝"]
<b>E</b>	34¼" (870mm) [33⅜" - 34¾"]	34¼" (870mm) [33⅜" - 35¼"]
<b>F</b>	R¾" (10mm)	R¾" (10mm)
<b>G</b>	1⅜" (30mm)	¾" (20mm)
<b>H</b>	1" (25mm)	1" (25mm)

**COMO FIJAR EL ANAFE**

Ubique el anafe dentro del corte y ajústelo con los soportes de fijación suministrados. Estas sirven para grosores de mesada de ¾"-2" cuando se las utiliza en las dos orientaciones que se ilustran.

**No ajuste demasiado.**

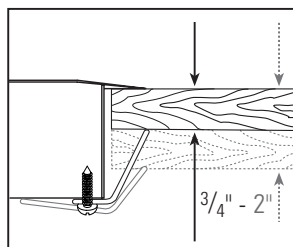

**DISTANCIAS DE SEPARACION**

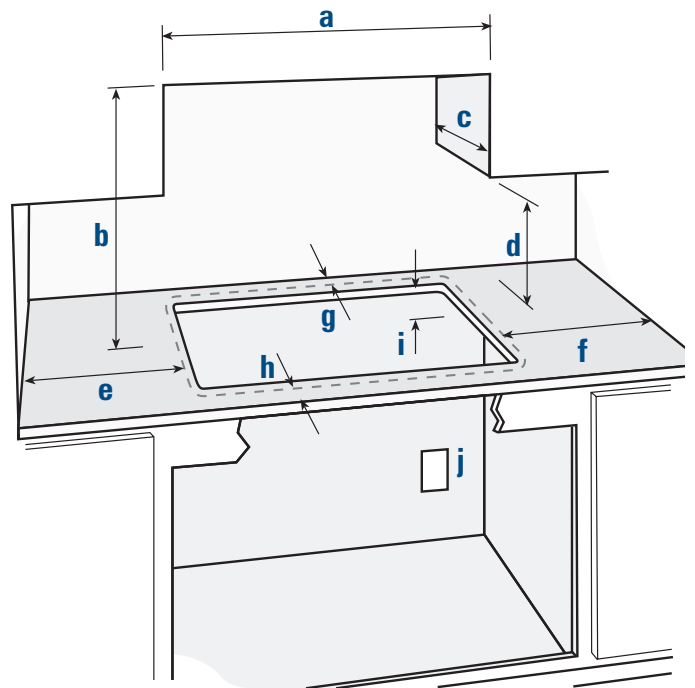

- a** 36" = Distancia horizontal mínima entre alacenas elevadas instaladas a cada lado de este producto.
- b** 30" = Separación mínima de superficie combustible centrada encima del anafe.
- c** 13" = Profundidad máxima total de alacena elevada.
- d** 18" = Separación mínima de mesada a alacena elevada.
- e** 4" (GC36) o 1½" (GC901 y GC901M) = Separación mínima de anafe a pared izquierda.
- f** 1" = Separación mínima de anafe a pared derecha.
- g** 1½" (GC36) o 1¼" (GC901 y GC901M) = Separación mínima de anafe a pared posterior.
- h** 2½" (GC36) o 1¼" (GC901 y GC901M) = Distancia mínima desde el borde delantero de la mesada al borde delantero del artefacto. Cuando esto reduce la distancia entre el borde posterior del artefacto y la pared adyacente a menos del mínimo de 1½" (GC36) o 1¼" (GC901 y GC901M), esta pared debe ser de material no combustible (vea la nota al pie).
- i** 2⅜" (GC36) o 3⅝" (GC901 y GC901M) = Separación mínima desde la parte inferior de la mesada a cualquier superficie combustible.
- j** 30" = Distancia máxima al tomacorriente a tierra más cercano desde el centro del anafe.  
El cable de alimentación no debe tocar ninguna superficie de metal caliente.

**MATERIAL NO COMBUSTIBLE**

Los materiales no combustibles recomendables son: lámina aislante de combustión lenta de ¼" (6mm) recubierta por lo menos con una lámina de acero MSG No. 28, acero inoxidable de 0,015" (0,4mm), aluminio de 0,024" (0,6mm), o cobre de 0,020" (0,5mm).

## ANTES DE EMPEZAR

- Asegúrese de que la mesada esté en ángulo recto y nivelada y asegúrese de que ninguna parte estructural interfiera con los requerimientos de espacio.
- Asegúrese de que haya un receptáculo (110-120V 60Hz) de suministro eléctrico al alcance del cable de alimentación del anafe (a 30" del centro del producto). El cable principal no debe tocar ninguna pieza de metal caliente.
- Asegúrese de que el anafe esté conectado a un tomacorriente eléctrico que esté conectado a tierra de acuerdo con las normas locales, o a falta de normas locales con el Código Nacional de Electricidad ANSI/FPA 70 o CSA 22,2 (Canadá).
- Asegúrese de que la mesada esté construida de un material resistente al calor.
- Le recomendamos que selle los bordes expuestos de madera del corte con una pintura al óleo o poliuretano a prueba de humedad para prevenir posibles daños ocasionados por la humedad que se deposite entre el borde del anafe y la mesada.
- Le recomendamos que utilice terminaciones de fácil limpieza para las superficies de la pared que rodean al anafe, para ayudar a la eliminación de cualquier mancha de cocina resultante de la utilización del anafe.

## LISTA DE VERIFICACION DE PIEZAS

- Unidad base del anafe a gas
- Paquete con información (incluye juego gas LP)
- Codo y arandela azul (asegurados a cable de alimentación)
- Tornillos y soportes de fijación (GC36 – en la unidad base)
- Regulador (en poliestireno)
- Cabezas y tapas de quemadores (controle el poliestireno cuidadosamente antes de descartar)
- 3 rejillas/trípodes (1 central, 2 externas) de quemador)
- Paquete de accesorios

## HERRAMIENTAS NECESARIAS

- Destornillador Phillips No. 2
- Adaptadores a tuberías según sea necesario
- Herramientas para trabajar la madera según se necesite
- Válvula de cierre
- Pintura al óleo (para sellar el corte)

### Para conversión a gas LP

- Destornillador plano de  $\varnothing 7/64"$  x  $1 3/4"$  ( $\varnothing 2,5$  x 45mm)
- Llave de tubo de  $9/32"$  (7mm)

### Para conversión del GC901M a gas LP

- Destornillador plano de  $\varnothing 7/64"$  x  $1 3/4"$  ( $\varnothing 2,5$  x 45mm)
- Destornillador Phillips No. 1
- Llave de tubo de  $9/32"$  (7mm)
- Llave de anillo de  $13/32"$  (10mm)

## CONEXIÓN A ALIMENTACION DE GAS

- Este artefacto se puede utilizar tanto con Gas Natural como con gas LP, y **viene configurado de fábrica para ser utilizado con gas natural.**
- Para poder abrir o cerrar el paso del gas hacia el artefacto debe instalarse una válvula de cierre manual en una posición accesible en la tubería de gas externa al artefacto. (En Massachusetts tales aparatos de cierre deben ser aprobados por el *Board of State Examiners of Plumbers & Gas Fitters*).
- La conexión de gas al producto debe utilizar el codo suministrado con una rosca NPT externa de  $1/2"$ .
- **Asegúrese de que la arandela azul (suministrada) esté ubicada entre el codo y la boca de entrada del producto. Si no la utiliza ocasionará una pérdida de gas.**

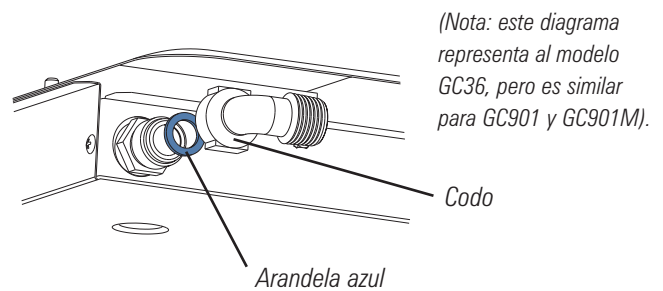

- Para ser utilizado con un regulador de presión de gas. **El regulador suministrado puede configurarse para gas LP o gas natural, y debe utilizarse con este artefacto.** Posee una rosca NPT de  $1/2"$ .

## COMO CONVERTIR EL REGULADOR A GN Y GAS LP

- 1 Desenrosque la tapa del regulador.
- 2 Verifique la orientación del tapón plástico de conversión, y de ser necesario desenrosquelo, délo vuelta y vuelva a enroscarlo (con la parte ancha lejos de la tapa para gas LP y contra la tapa para GN: vea el diagrama de más abajo para la orientación apropiada).
- 3 Vuelva a colocar la tapa del regulador.
- 4 Pruebe la presión de gas (se provee un punto de prueba al costado del regulador). Cuando altere el regulador para diferentes configuraciones, debe controlarse la función del regulador a una presión de por lo menos 1" WC (0,036 p.s.i.) por encima de la presión del múltiple especificada.





## CONVERSION A UN TIPO DIFERENTE DE GAS

Los quemadores se pueden utilizar con GN o gas LP, siempre y cuando se instalen los orificios inyectoros apropiados para el gas suministrado.

Se pueden obtener orificios de gran altura de Fisher & Paykel USA.

- GC36** Juego de piezas para GN, No. de Pieza 530463  
 Juego de piezas para gas LP, No. de Pieza 530464
- GC901/M** Juego de piezas para GN, No. de Pieza 531566  
 Juego de piezas para gas LP, No. de Pieza 531567

Para cambiar los orificios inyectoros, necesitará una llave de tubo de  $\frac{9}{32}$ " (7mm) y una llave de anillo de  $\frac{13}{32}$ " (10mm) (CG901M solamente).

- 1 Apague el suministro eléctrico principal.
- 2 Asegúrese de que todas las válvulas de gas estén cerradas.
- 3 Extraiga todos los trípodes y las cabezas de quemador.
- 4 Extraiga las perillas.
- 5 Saque los dos tornillos que sujetan cada quemador (3 en el quemador para wok).
- 6 Levante parcialmente la placa superior de metal y desenchufe el electrodo en el quemador mini-auxiliar para permitir extraer la placa. *Tenga cuidado con los bordes filosos.*
- 7 Desenrosque los orificios y vuelva a colocarlos con los orificios correctos (los números de tamaño se encuentran impresos al costado, por ej. 70=0,70mm) (vea el diagrama 1).
- 8 Vuelva a establecer la posición venturi alineando el extremo del tubo venturi con el borde de la hendidura en el soporte que se encuentra debajo de él. Posición externa para Gas LP e interna para GN (vea el diagrama 2). Condiciones locales específicas pueden precisar un ajuste preciso.
- 9 Para volver a colocar la placa superior de metal del modelo GC901M, repita los pasos 3 – 6 en el orden contrario.
- 10 Vuelva a establecer la calibración mínima. Vea "Calibración mínima" a vuelta de página.

CG901M solamente

CG901M solamente

*La etiqueta suministrada con los orificios debe ubicarse sobre la etiqueta de tipo de gas existente para indicar el cambio.*

## ¡ATENCIÓN!



**Peligro de electrocución**  
**Desconecte la corriente eléctrica antes de reparar el producto.**  
**Si no lo hace puede morir o electrocutarse.**

ES

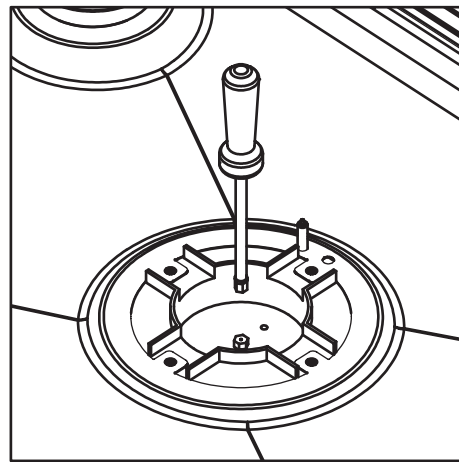

**Cambiando el orificio**  
 Diagrama 1

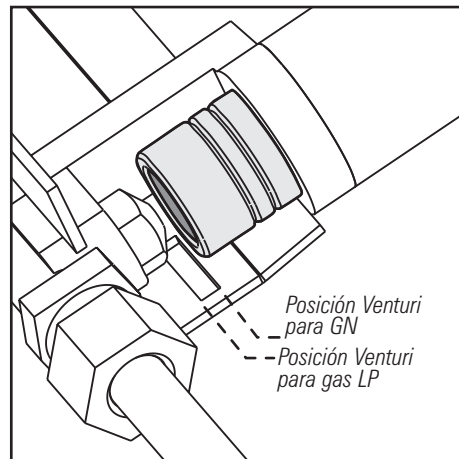

**Posición Venturi**  
 Diagrama 2

## COMPROBACION DE PERDIDA

- La comprobación de pérdida del artefacto debe llevarse a cabo siguiendo las instrucciones del fabricante.
- El artefacto y su válvula de cierre individual deben ser desconectados del sistema de tubería de alimentación de gas durante cualquier tipo de prueba de presión de ese sistema que supere  $1/2$  p.s.i. (3,5kPa).
- El artefacto debe desconectarse del sistema de tubería de alimentación de gas cerrando su válvula de cierre manual individual durante cualquier prueba de presión del sistema de tubería de alimentación de gas a presiones de prueba de o menores a  $1/2$  p.s.i. (3,5kPa).
- Presión máxima de entrada de alimentación de gas de 4" W.C. Gas Natural, 11" W.C. gas LP.
- Presión mínima de alimentación de gas para prueba del regulador 5" W.C. de Gas Natural, 12" W.C. gas LP.

Luego de instalar el suministro de gas y hacer todas las conexiones, revise cuidadosamente en busca de posibles pérdidas:

- 1** Gire todas las perillas de control en la unidad hasta la posición de apagado.
- 2** Abra la válvula de alimentación de gas.
- 3** Utilizando un líquido de detección de pérdidas (por ej. el vaporizador de detección de pérdidas Rocol) controle cada conexión de gas de a una por vez cepillando la solución sobre la conexión. La presencia de burbujas indicará una pérdida.
- 4** De ser necesario, ajuste el adaptador y vuelva a controlar en busca de pérdidas.
- 5** Abra la válvula del quemador y encienda cada quemador.
- 6** Busque una llama azul claro sin punta amarilla. Si los quemadores presentan anomalías, controle que estén ubicados correctamente y de acuerdo con el orificio de inyección.

## CALIBRACION MINIMA

Esta ha sido configurada de fábrica para GN pero se puede controlar luego de haber alcanzado la presión correcta. Para ajustar la calibración mínima (de ser necesario), necesitará un destornillador de  $\varnothing 7/64"$  x  $1 3/4"$  ( $\varnothing 2,5$  x 45mm) (Fisher & Paykel dispone de un destornillador apropiado para este uso bajo el número de pieza FB200467).

- 1** Encienda el quemador y mueva la perilla hasta su posición mínima.
- 2** Extraiga las perillas.
- 3** Gire el tornillo (en el orificio en el vástago) mientras sujeta el eje. Gire lentamente hasta alcanzar una llama regular mínima. (La llama disminuirá cuando se gira el tornillo en la dirección de las agujas del reloj, y aumentará cuando se gire en la dirección opuesta).
- 4** Cuando la calibración sea correcta verifique la regulación rotando velozmente la perilla de la posición máxima a la mínima. La llama no debe apagarse y el reencendido automático no debe chisporrotear. Vuelva a colocar la perilla.

### Ajuste de calibración mínima

(Nota: este diagrama representa al modelo GC901, pero es similar para el modelo GC36).

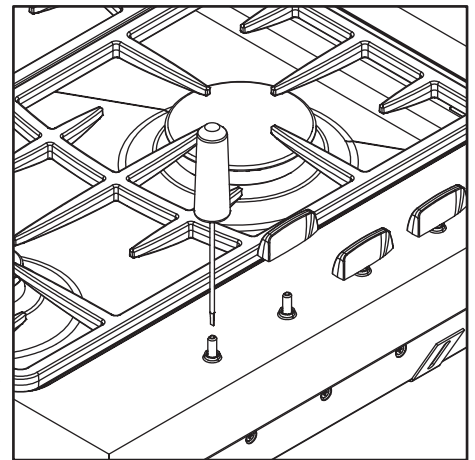

Vea la Lista de Verificación de Instalación del Producto adjunta al producto.

**CONTROL DEL TIPO DE GAS**

**GC36**

<b>Quemadores</b>	<b>Orificio GN (mm)</b>	<b>GN BTU (MJ/h)@ 0,15p.s.i. (4"H<sub>2</sub>O)</b>	<b>Orificio Gas LP (mm)</b>	<b>Gas LP BTU (MJ/h)@ 0,41p.s.i. (11"H<sub>2</sub>O)</b>
<i>Der. trasero</i>	1,3mm	8.000 (8,4 MJ/h)	0,8mm	8.000 (8,4 MJ/h)
<i>lqz. trasero</i>	1,3mm	8.000 (8,4 MJ/h)	0,8mm	8.000 (8,4 MJ/h)
<i>Der. delantero de cocción lenta</i>	0,85mm	3.500 (3,47 MJ/h)	0,55mm	4.000 (4,2 MJ/h)
<i>lqz. delantero para wok</i>	1,75mm	12.600 (13,3 MJ/h)	1,05mm	13.000 (13,7 MJ/h)
<i>Central</i>	1,45mm	9.500 (10 MJ/h)	0,85mm	9.500 (10,0 MJ/h)

**GC901 / GC901M**

<b>Quemadores</b>	<b>Orificio GN (mm)</b>	<b>GN BTU (MJ/h)@ 0,15p.s.i. (4"H<sub>2</sub>O)</b>	<b>Orificio Gas LP (mm)</b>	<b>Gas LP BTU (MJ/h)@ 0,41p.s.i. (11"H<sub>2</sub>O)</b>
<i>Der. trasero</i>	1,3mm	8.000 (8,4 MJ/h)	0,8mm	8.200 (8,7 MJ/h)
<i>lqz. trasero</i>	1,1mm	5.800 (6,1 MJ/h)	0,7mm	5.700 (6,0 MJ/h)
<i>Der. delantero de cocción lenta</i>	0,85mm	3.000 (3,2 MJ/h)	0,55mm	3.500 (3,7 MJ/h)
<i>lqz. delantero</i>	1,3mm	8.000 (8,4 MJ/h)	0,8mm	8.200 (8,7 MJ/h)
<i>Central (GC901)</i>	1,75mm	14.000 (14,8 MJ/h)	1,05mm	13.000 (13,7 MJ/h)
<i>Central (GC901M)</i>	2,15mm	20.000 (21,1 MJ/h)	1,22mm	19.000 (20 MJ/h)

**COMO CONTACTARSE CON NOSOTROS**

En la parte inferior del producto encontrará un resumen de la manutención.

Para piezas de repuesto o si precisa más ayuda en relación a este artefacto, llame **gratis** al:

1 888 9 FNP USA (1 888 936 7872)

o diríjase por escrito a:

**Fisher & Paykel Appliances Inc.**

**27 Hubble, Irvine**

**CA 92618**

o contáctese con nosotros a través de nuestro sitio en

Internet: **www.usa.fisherpaykel.com**



